

Руководство пользователя. Сетка безопасности (стекловолокно)

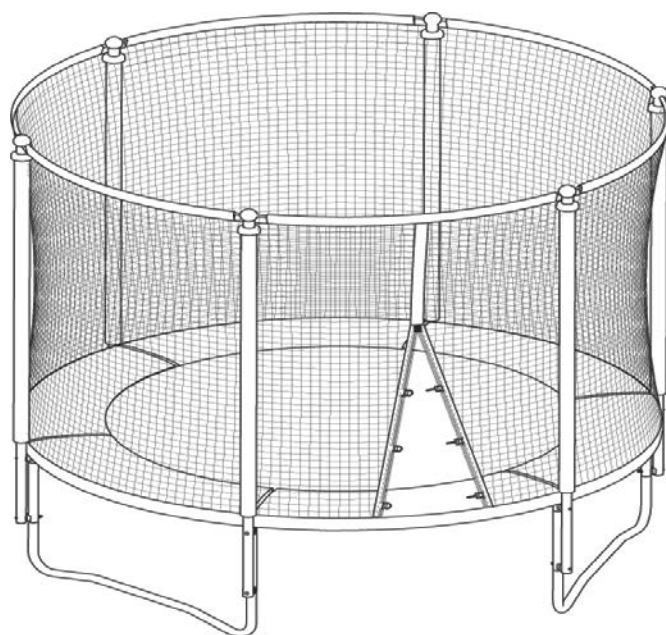

READ THIS FIRST!!!

**Благодарим Вас за приобретение нашей
продукции**

Наблюдение со стороны взрослых: *Сборку должны осуществлять взрослые.

*Использование сетки безопасности детьми разрешается только под контролем взрослых.

Защита детей: *Чтобы предотвратить падение или удушение, необходимо выходить только через специально предназначенный выход и соблюдать все меры предосторожности.

*Помогайте маленьким детям проходить через сетку безопасности.

1. В КОМПЛЕКТЕ:

Номер по каталогу	Описание	6 футов	8 футов	10 футов	12 футов	14 футов
1	Стальная труба	6 шт.	6 шт.	6 шт.	8 шт.	8 шт.
2	Стальная труба	6 шт.	6 шт.	6 шт.	8 шт.	8 шт.
3	Болт	12 шт.	12 шт.	12 шт.	16 шт.	16 шт.
4	Шайба для болтов	12 шт.	12 шт.	12 шт.	16 шт.	16 шт.
5	Установочная шайба	12 шт.	12 шт.	12 шт.	16 шт.	16 шт.
6	Гайка	12 шт.	12 шт.	12 шт.	12 шт.	12 шт.
7	НАКОНЕЧНИК	6 шт.	6 шт.	6 шт.	8 шт.	8 шт.
8	Сетка безопасности	1 шт.	1 шт.	1 шт.	1 шт.	1 шт.
9	Накладка для шеста	6 шт.	6 шт.	6 шт.	8 шт.	8 шт.
10	Стекловолокно	6 шт.	8 шт.	10 шт.	12 шт.	12 шт.
11	Соединитель (стальная труба)	6 шт.	8 шт.	10 шт.	12 шт.	12 шт.

2. ЧЕРТЕЖИ ЧАСТЕЙ:

ТРУБКА:

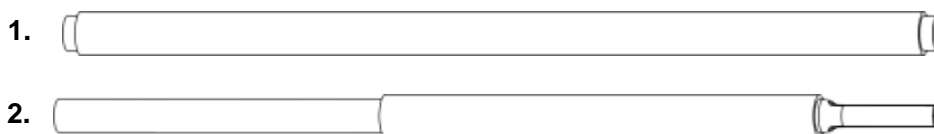

3. Болт 4. Шайба для болтов 5. Установочная шайба 6. Гайка 7. НАКОНЕЧНИК

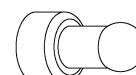

9. Сборка сетки

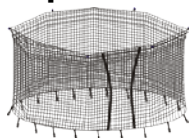

11. Накладка для шеста



12. Стекловолокно



13. Соединитель для стекловолокна



СБОРКА ШЕСТОВ

1. СОЕДИНИТЕ ШЕСТЫ № 1 И № 2, КАК ПОКАЗАНО НА РИСУНКЕ 1, УБЕДИВШИСЬ В ТОМ, ЧТО СТОПОРНЫЙ МЕХАНИЗМ ЗАЩЕЛКНУЛСЯ В НУЖНОМ ПОЛОЖЕНИИ. ЕСЛИ



ЭТО НЕ БЫЛО СДЕЛАНО РАНЕЕ, УСТАНОВИТЕ НАКОНЕЧНИК НА ВЕРХНИЙ КОНЕЦ ШЕСТА.

РИСУНОК 1

2. ПОВТОРЯЙТЕ ПРЕДЫДУЩИЙ ЭТАП, ЧТОБЫ УСТАНОВИТЬ ВСЕ ШЕСТЫ.



Рис. 4



A1 : Зафиксируйте опорные трубы на ножках батута с помощью двух болтов, двух установочных шайб и затяните их с помощью имеющихся инструментов (2 болта на стойку).

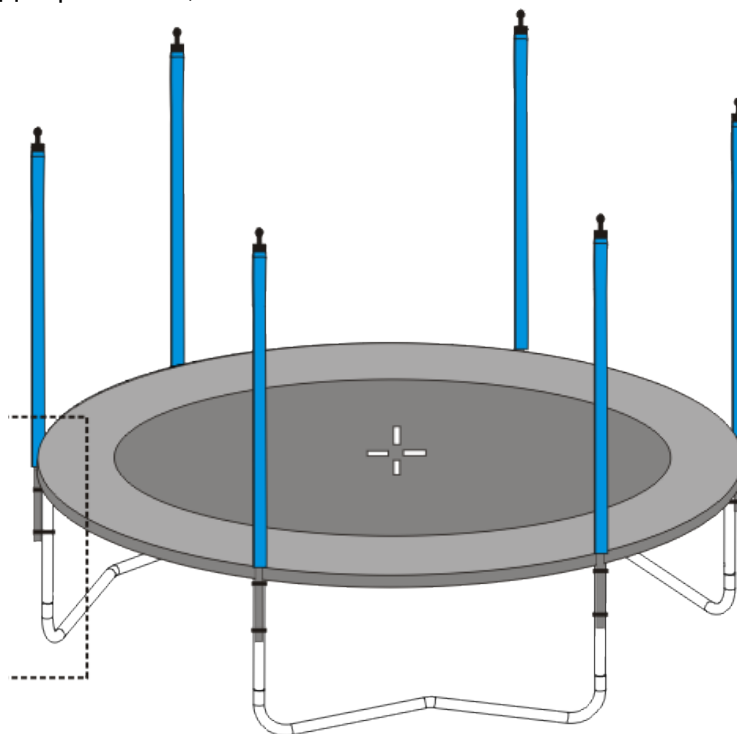
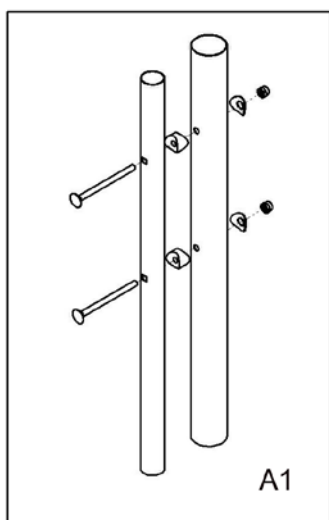
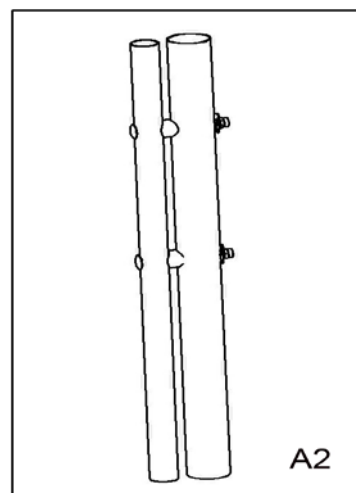

A2 : Используйте инструменты, чтобы затянуть винты.

СБОРКА СЕТКИ

3.

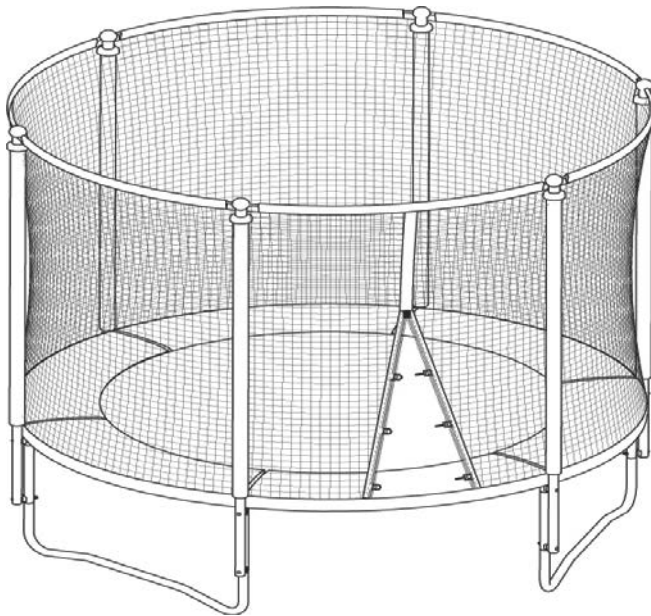

- 1) Поместите стекловолокно в выемку, пришитую к верхней части сетки безопасности; Затем вставьте закрытый стекловолоконный стержень и соедините детали, используя соединительные части по очереди;

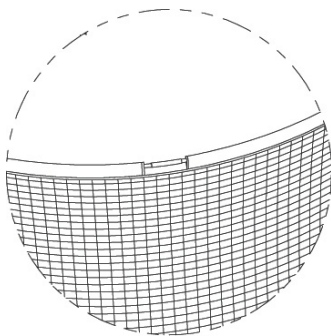

- 2) Для присоединения последней соединительной детали из стекловолокна **необходимо минимум 2 человека**; 1 человек - на противоположной стороне, 1 – чтобы надавить на стекловолоконный стержень и вставить его в соединительную трубку;

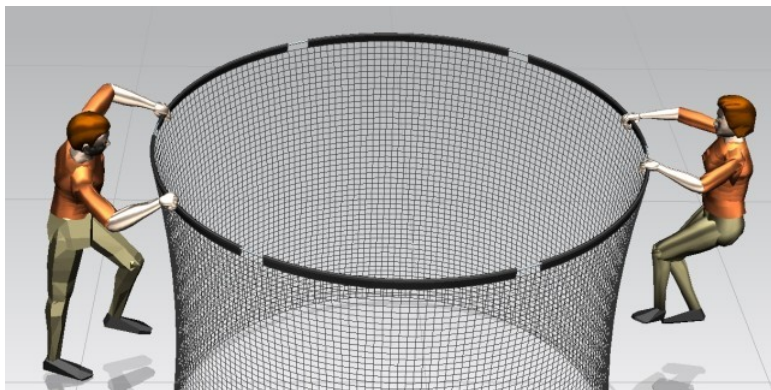

В3: Повторяйте этапы В1 и В2, чтобы все ремешки были на местах

4.

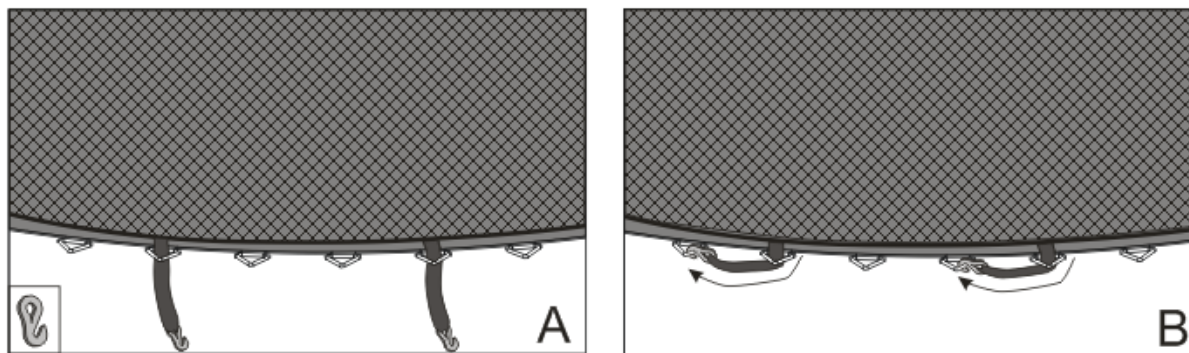

A. **Проденьте** эластичный крючок через V-образное крепление мата.

B. Затем **заправьте** другой конец крючка в следующее V-образное крепление, как показано на рисунках A и B.

- Важно -

В целях безопасности убедитесь, что вход в манеж надежно закреплен, перед тем как использовать батут.

УХОД И ОБСЛУЖИВАНИЕ

Данный батут произведен по технологии с использованием высококачественных материалов. При условии надлежащего ухода и обслуживания дети смогут прыгать на батуте и веселиться в течение долгих лет. Соблюдайте следующие инструкции:

Этот батут рассчитан на определенный вес и условия использования. На батуте не должно находиться

одновременно несколько человек. Батут рассчитан на вес прыгуна до **176 фунтов (80 кг)** .

Прыгать на батуте разрешается в носках, чешках либо босиком. НЕЛЬЗЯ использовать батут в уличной обуви или кроссовках. Чтобы уберечь полотно от повреждений, не пускайте на него животных. Перед использованием батута прыгуны должны снимать с себя все острые предметы. Не допускайте контакта любых колюще-режущих предметов с батутом.

Всегда осматривайте батут перед каждым использованием на предмет износа, повреждений или недостающих деталей. Обратите внимание на следующее:

- проколы, отверстия или разрывы прыжкового полотна батута;
- провисание прыжкового полотна батута;
- распутившиеся швы или любые повреждения материала прыжкового полотна;
- изогнутые или сломанные детали рамы, например, опорные стойки;
- сломанные, утерянные или поврежденные пружины;
- поврежденные, утерянные или непрочны закрепленные части защитного кожуха;
- любые выступы (особенно острые) на раме, пружинах или прыжковом полотне;

ЕСЛИ ВЫ ОБНАРУЖИЛИ ЛЮБОЕ ИЗ ВЫШЕУКАЗАННЫХ УСЛОВИЙ ИЛИ ЧТО-ЛИБО, ЧТО ПО ВАШЕМУ МНЕНИЮ МОЖЕТ НАНЕСТИ ВРЕД ПОЛЬЗОВАТЕЛЮ, НЕОБХОДИМО РАЗОБРАТЬ БАТУТ ИЛИ ПРЕДОТВРАТИТЬ ЕГО ИСПОЛЬЗОВАНИЕ ДО УСТРАНЕНИЯ СООТВЕТСТВУЮЩЕГО УСЛОВИЯ.

ВЕТРЕНАЯ ПОГОДА

Сильный ветер может сдуть батут. Если ожидается ветреная погода, батут необходимо перенести в укрытие или разобрать. Для обеспечения безопасности в нормальных погодных условиях необходимо закрепить батут как минимум в трех (3) местах. Закрепите раму батута на земле. Не ограничивайтесь закреплением одних только опор батута на земле, так как они могут выйти из пазов рамы.

ПЕРЕМЕЩЕНИЕ БАТУТА

Вам может потребоваться помощь другого взрослого, чтобы переместить батут. Все места соединений должны быть защищены изоляционной или герметизирующей лентой. Это сохранит раму от повреждений во время перемещения и предотвратит смещение и разъединение в местах соединений. При перемещении приподнимите батут и удерживайте его в горизонтальном положении по отношению к земле. Если перемещение таким способом невозможно, разберите батут. После любого перемещения необходимо осмотреть батут.